



Triads

Integrated Business Solutions



EMILCADDY

by Emiliana Serbatoi



Όποιες και αν είναι
οι ανάγκες σας για
αποθήκευση
& **ανεφοδιασμό,**
μπορούμε να σας προσφέρουμε
την **κατάλληλη λύση**

Τροχήλατες Δεξαμενές Μεταφοράς & Ανεφοδιασμού

Emilcaddy 55/110 lt. by Emiliana Serbatoi

Σύμφωνα με τον κανονισμό ADR
ή σε απαλλαγή από ADR
(τμήματα 1.1.3.1α & 1.1.3.1γ)

Polyethylene tank for Fuels (Gasoline, Fuel) transport, homologated in accordance with ADR regulation;
available also the version in exemption from ADR paragraph 1.1.3.1 C ADR.

ADR
APPROVED



Βενζίνης - Petrol

Diesel

Λαδιού - Oil

Ad Blue

Διαθέσιμο σε 2 μεγέθη 55 & 110 lt και 4 τύπους: Βενζίνη - Diesel - Λάδι - Ad Blue.

το Emilcaddy 55/110 θα καλύψει κάθε ανάγκη σας

Available in 55 & 110 lt for any type of fuel, will cover any need



Triads

Integrated Business Solutions Τηλ.: 2106823300 - 6971892449 & 6971892442 - www.triads.gr

- Σχεδιασμένες για μέγιστη εργονομία & κατασκευασμένες με περιστροφική χύτευση γραμμικού πολυαιθυλενίου
- Διαθέτει αδιάτρητους τροχούς για κίνηση σε κάθε επιφάνεια
- Με κάλυμα πλήρωσης, βαλβίδα εξαερισμού, και σφαιρική βαλβίδα ασφαλείας στο σημείο αναρρόφησης αποστράγγισης

Tanks made in roto-molded linear polyethylene
 Puncture proof treaded wheels for transport on any surface
 Suction/drain safety ball valve and Filling plug with integrated non-spill vent.



Πρακτικές λαβές & τροχοί για εύκολη μεταφορά.
 Top & lower handle – wheels for easy transport

Τάπα πλήρωσης με προστασία και βάνο διακοπής (ADR έγκριση)
 Non split vent valve & lower safety valve

Δυο θέσεις ισοροπίας για εύκολη μεταφορά & handling
 Two resting positions for easy transport & handling

Κατανομή του βάρους στη λαβή κατά τη ρυμούλκηση. Weight distribution on the handle when towing.

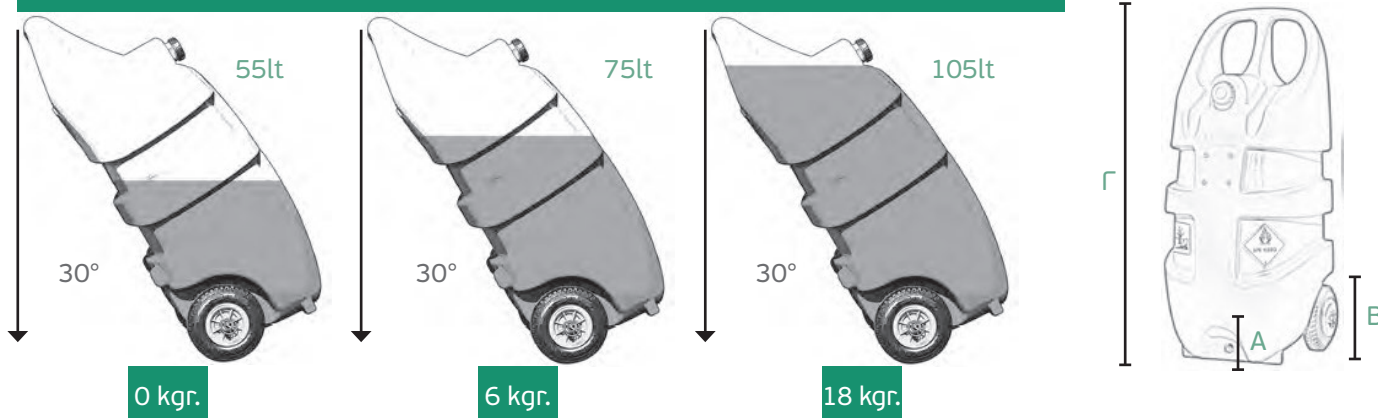

Μοντέλο		
	Emilcaddy 55 lt	Emilcaddy 110lt
Χωρητικότητα Volume	110	55
Μήκος Width (mm) A	460	460
Βάθος Depth (mm) B	360	440
Υψος height (mm) Γ	900	1100
Βάρος κενό (βενζίνη) Empty wt (gasoline)	9	13
Βάρος κενό (Diesel) Empty wt (Diesel)	8	12



1



2

Ηλεκτρική αντλία για ντίζελ ή βενζίνη (ΑΝΤΙΕΚΡΗΚΤΙΚΗ) (12 ή 24 V) DC, ταχύτητα ροής 40 λίτρα/λεπτό, με 4m ηλεκτρικό καλώδιο, σφιγκτήρες για τη σύνδεση της μπαταρίας και χειροκίνητο η αυτόματο ακροφύσιο με 3m εύκαμπτο αντιστατικό σωλήνα (1,2)

DC battery pump 12 V or 24 V, flow rate 40 L/min, with 4 m electric cable, clamps for the battery connection and manual nozzle with 3m of hose (1, 2)



3

Χειροκίνητη αντλία αθου-μινιού Diesel ή βενζίνης με χειροκίνητο ακροφύσιο & 3 m σωλήνα (3)
Manual aluminum pump w/manual hose (3)



4

Χειροκίνητη αντλία ATEX εγκεκριμένη με 4 m γείωσης, χειροκίνητο ακροφύσιο και 3 m αντιστατικό σωλήνα (4)
Manual piston pump, ATEX certified, completewith 4 m of grounding cable and clamp, manual nozzle and 3 m of antistatic hose. (4)



Δυνατότητα τροφοδότησης ηλεκτρικής αντλίας με επαναφορτιζόμενη μπαταρία.



Ψηφιακός μετρητής ακριβείας βενζίνης, λαδιού, ντίζελ, Ad Blue.



Δυνατότητα τοποθέτησης φίλτρου νερού, σωματιδίων.



Triads

Integrated Business Solutions Τηλ.: 2106823300 - 6971892449 & 6971892442 - www.triads.gr